

Schémy zapojenia

Hlavný robot	2
Základné zapojenie:	2
Zapojenie ovládacej jednotky Arduino Mega:	3
Zapojenie Raspberry Pi 4 pre ovládanie výrazu tváre a zvuku:	4
Zapojenie motorov pre pohon:	5
Zapojenie motorov dlane:	6
Vedľajší robot	7
Zapojenie:	7
Kôš (pohyblivá kulisa)	8
Základné zapojenie:	8
Zapojenie ovládacej jednotky Arduino Uno:	9

Hlavný robot

Základné zapojenie:

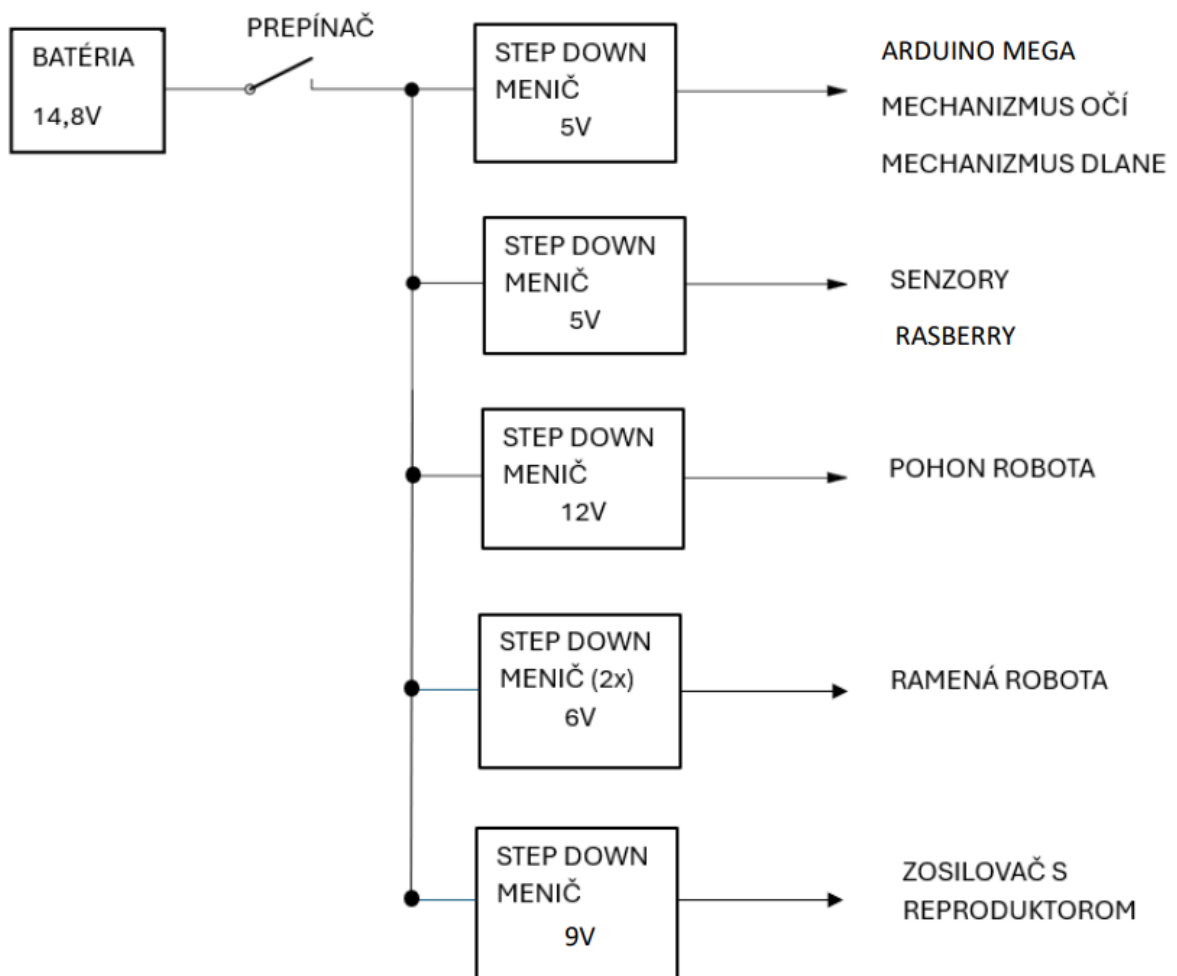

Zapojenie ovládacej jednotky Arduino Mega:

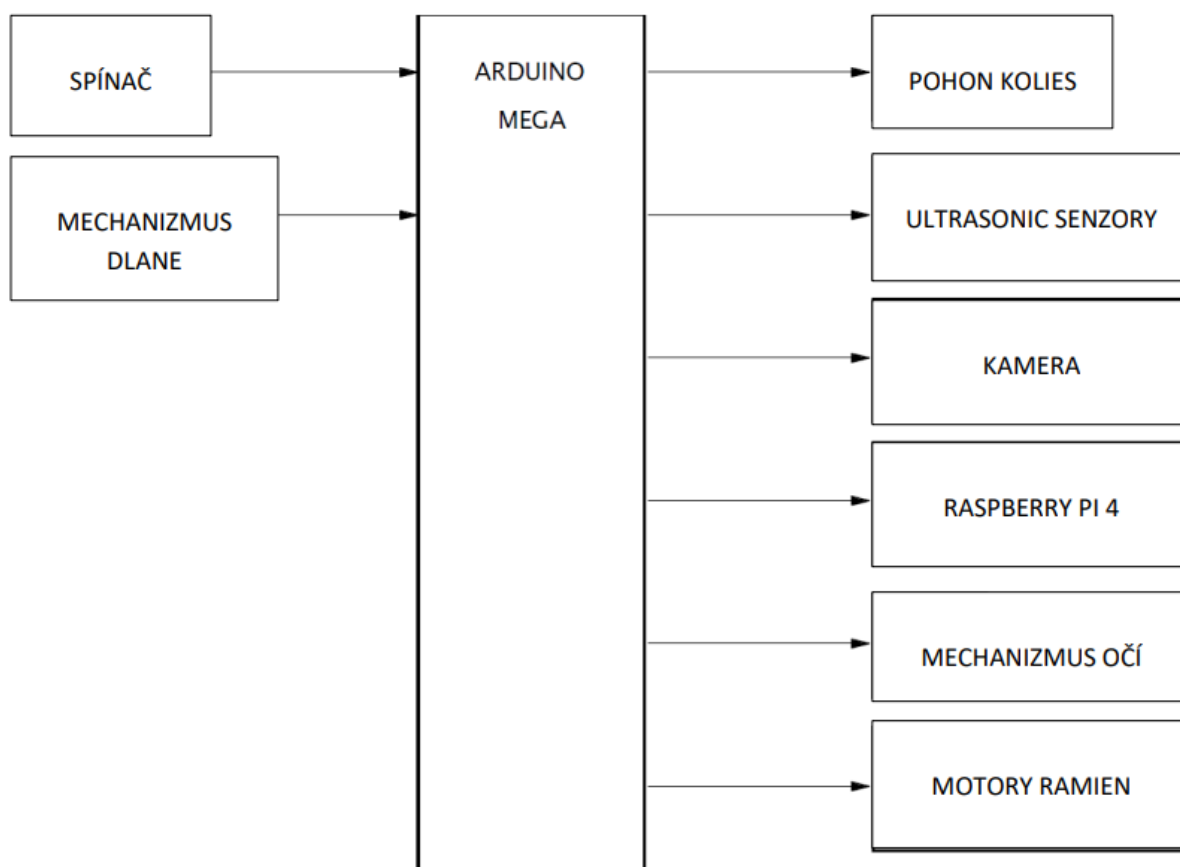

Zapojenie Raspberry Pi 4 pre ovládanie výrazu tváre a zvuku:

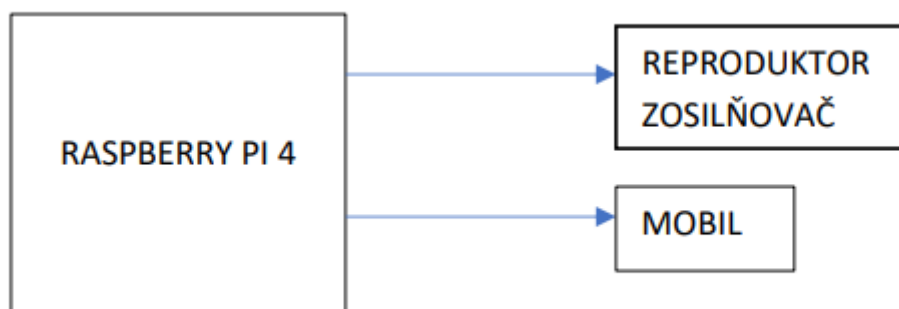

Zapojenie motorov pre pohon:

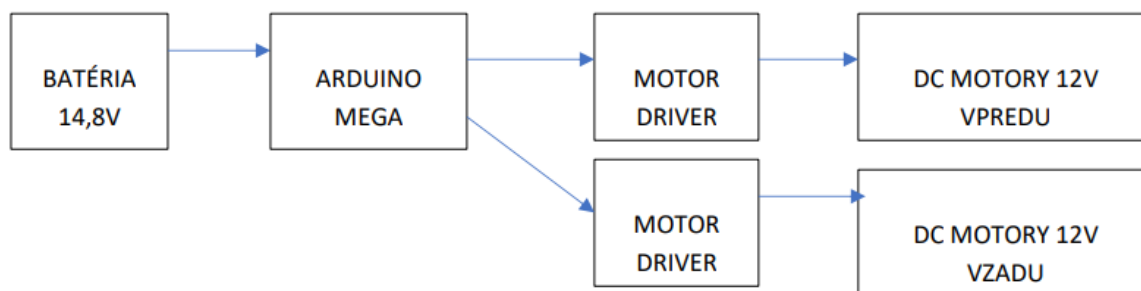

Zapojenie motorov dlane:

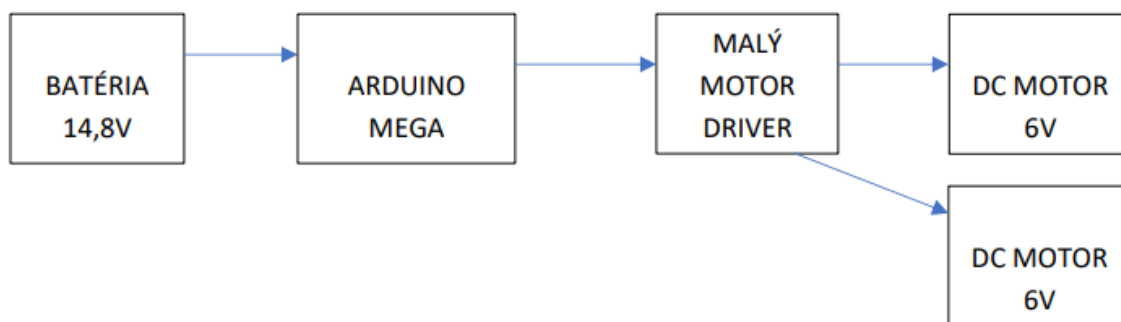

Vedľajší robot

Zapojenie:

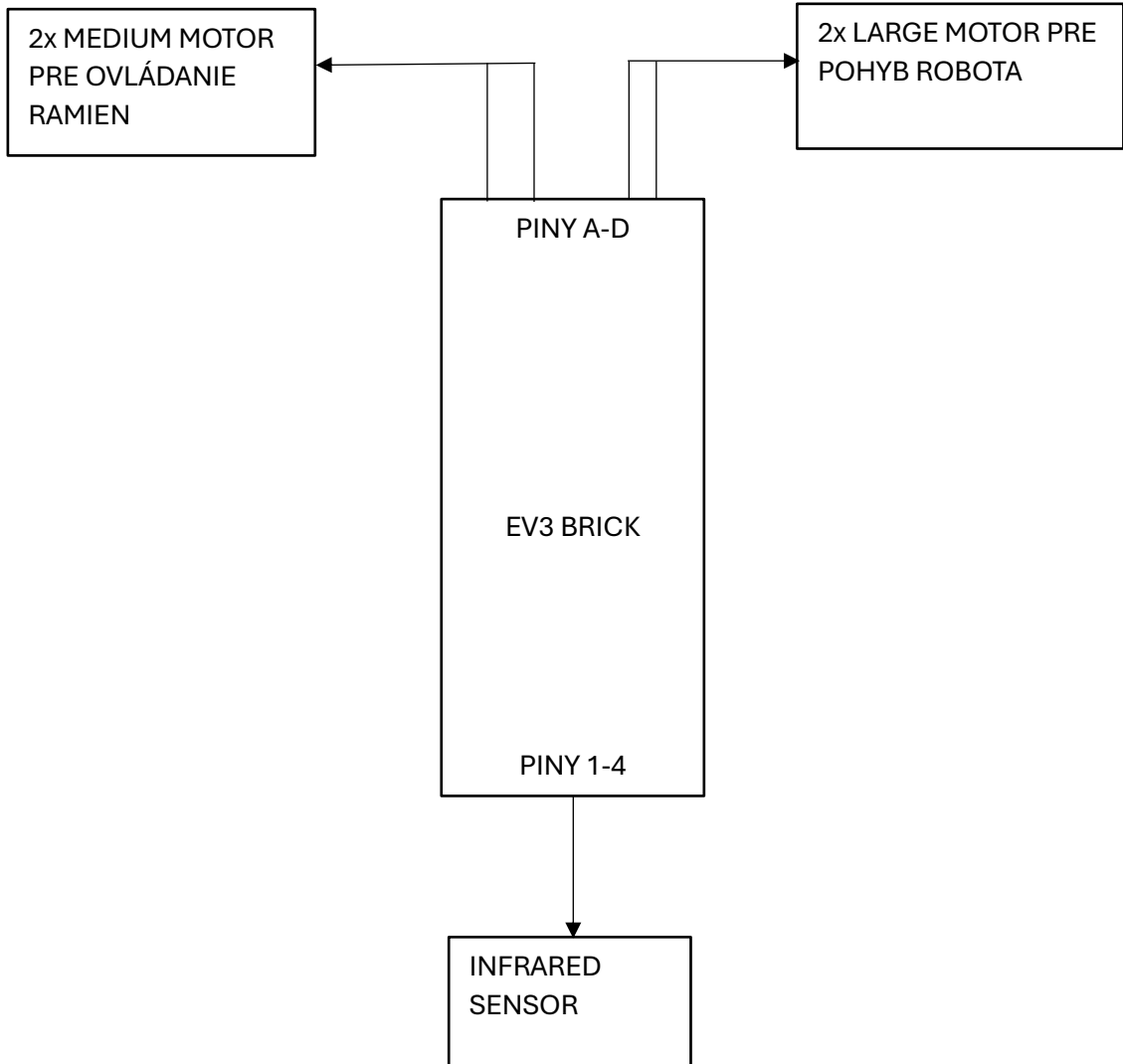

Kôš (pohyblivá kulisa)

Základné zapojenie:

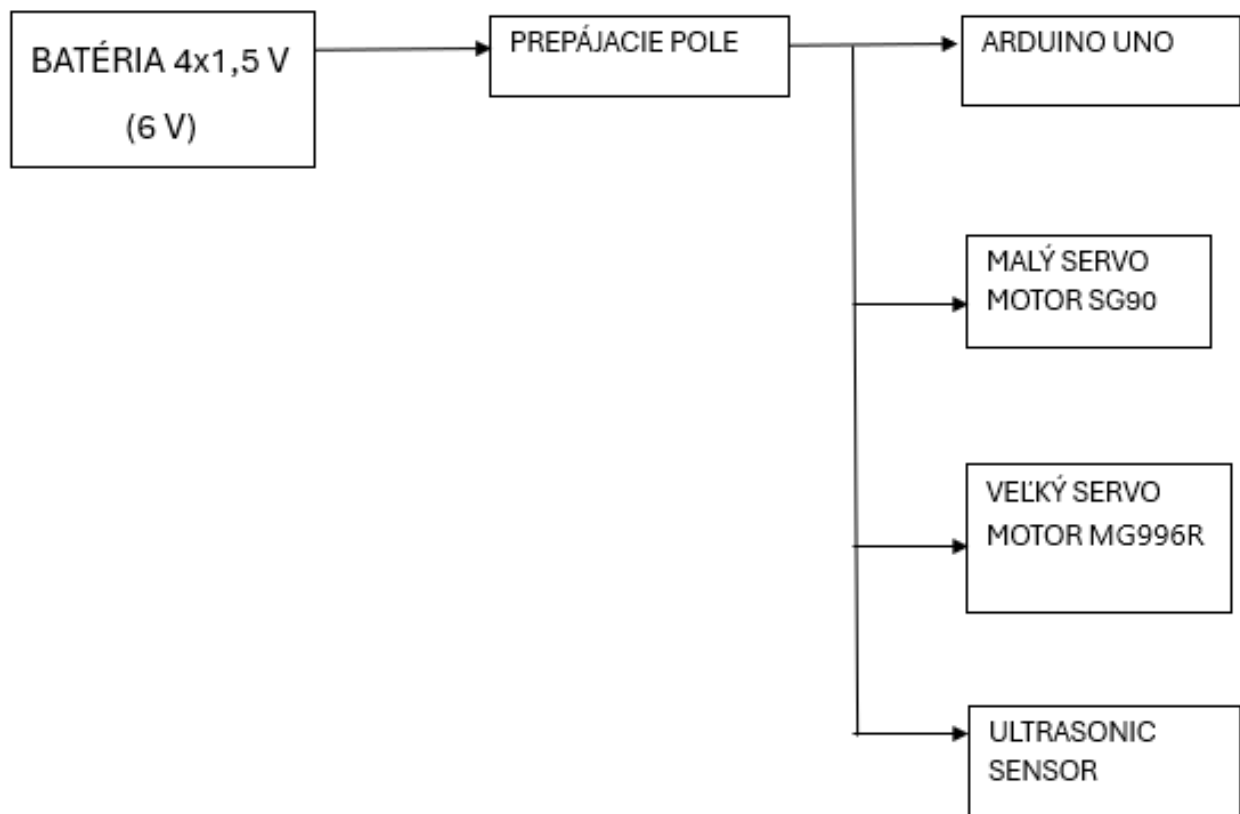

Zapojenie ovládacej jednotky Arduino Uno:

